

TVESTROY

Tech Rider / Devis Technique

Danny Perreault & Thomas Ouellet Fredericks
tvestroy@danslchamp.org

*For the English documentation, print pages 2 to 5.
Pour la documentation en français, imprimez les pages 4 à 7.*

Tech Rider.....	2
Plan.....	4
Connections / Branchement.....	5
Devis technique.....	6

2008-11-20

TECH RIDER

THE ARTISTS

The **artists** output:

- 2 VGA 1024x768 60hz video signals: The first signal is routed to a centre projector, the other one is routed to two side projectors
- 2 composite NTSC/PAL video signals: The first signal is routed to 4 televisions, the other one to 4 more televisions.
- 2 ¼ jack stereo audio pairs (for a total of 4 audio outputs).

The **artists** will provide:

ID	#	Description
A	2	Laptop computers
B	2	Black boxes
C	2	VGA amplifier/distributors (1 VGA to 4 VGA)
D	2	VGA to NTSC/PAL(composite) converters
E	2	Audio mixers
F	3	American 3 pin 120V power strips(power bars)

THE HOST ORGANIZATION

The **host organization** should provide the following **equipment**:

ID	#	Description
G	2	VGA computer screens (LCD preferred)
H	2	NTSC/PAL amplifier/distributors (1 composite to 4 composite)
I	8	Identical cathode ray tube(CRT) 27 inches / 72 cm 4:3 televisions
J	3	Identical 5000 lumen (or more) 4:3 projectors and matching screens
K	4	Atomic 3000 strobes with 1 detonator
L	1	Booth: Large table at the rear of the room large enough for 2 laptop computers, 2 audio mixers and 2 computer screens
M	1	<i>VGA amplifier/distributor (only required if one of the projectors does not have a VGA through)</i>
N	1	<i>Power converter if required (local power connectors to 3 pin 120V American power connectors)</i>

The **host organization** will require the following **wiring**:

#	Description
2	BNC/RCA cables from booth(L) to NTSC/PAL amplifier/distributors(H) on stage
8	BNC/RCA cables from NTSC/PAL amplifier/distributors(H) to the televisions(I)

2	VGA cables from booth(L) to projectors(J)
1	VGA cable interconnecting both side projectors(J)
4	¼ jack/XLR cables from the booth(L) to the stage

NOTES

- **Tvestroy** requires a high quality sound system (meyer, l-accoustics) . A simple, left-right-centre room configuration is sufficient. A good number of powerful subwoofers should be aligned in front of the stage.
- The televisions(I) must be lined up in front of the projection screens(J), without blocking them.
- The strobes(K) must be facing the public for a blinding effect.
- Set up time for the artists is less than 1 hour. Another hour is needed for the rehearsal.

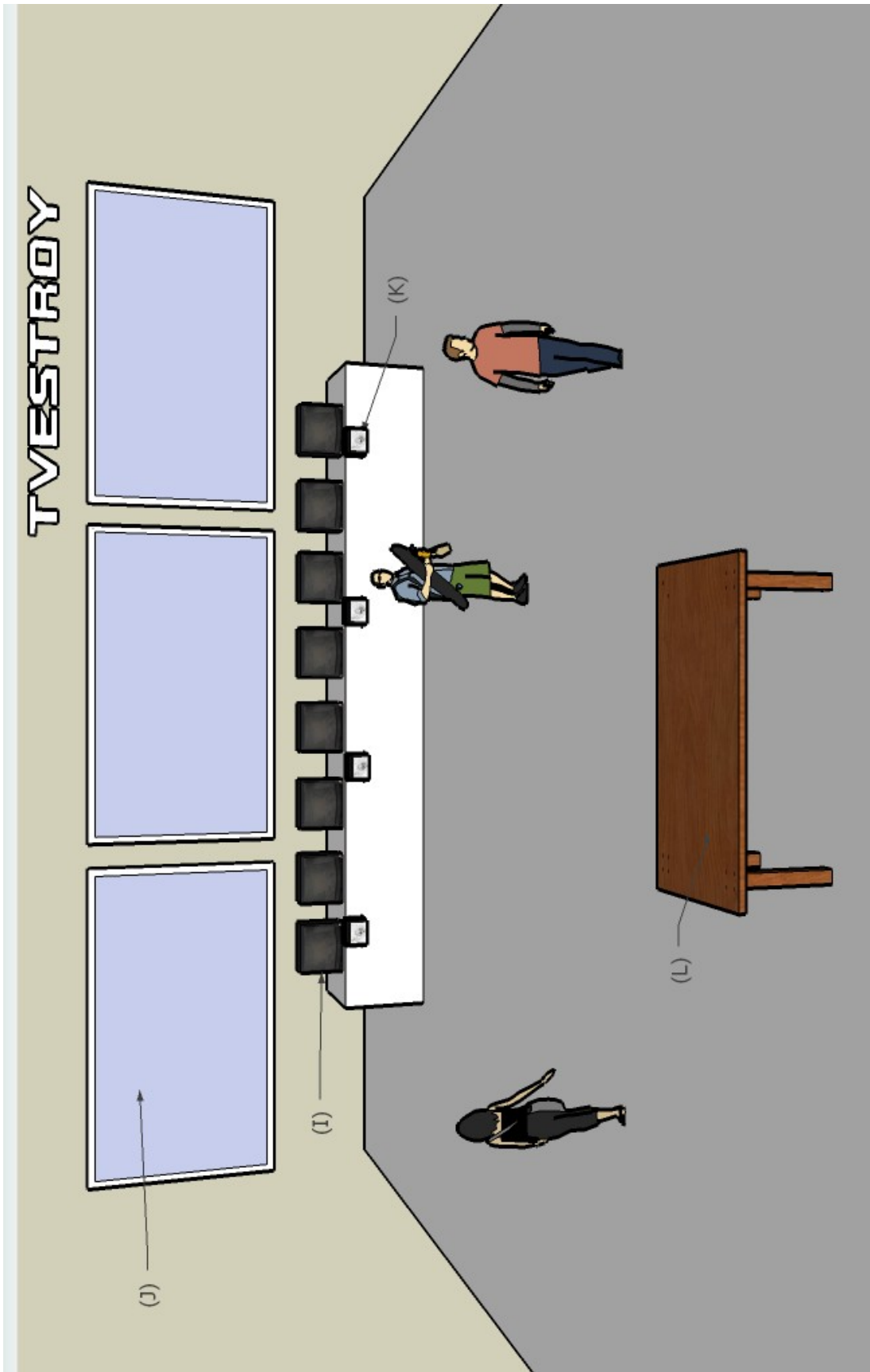

TVESTROY

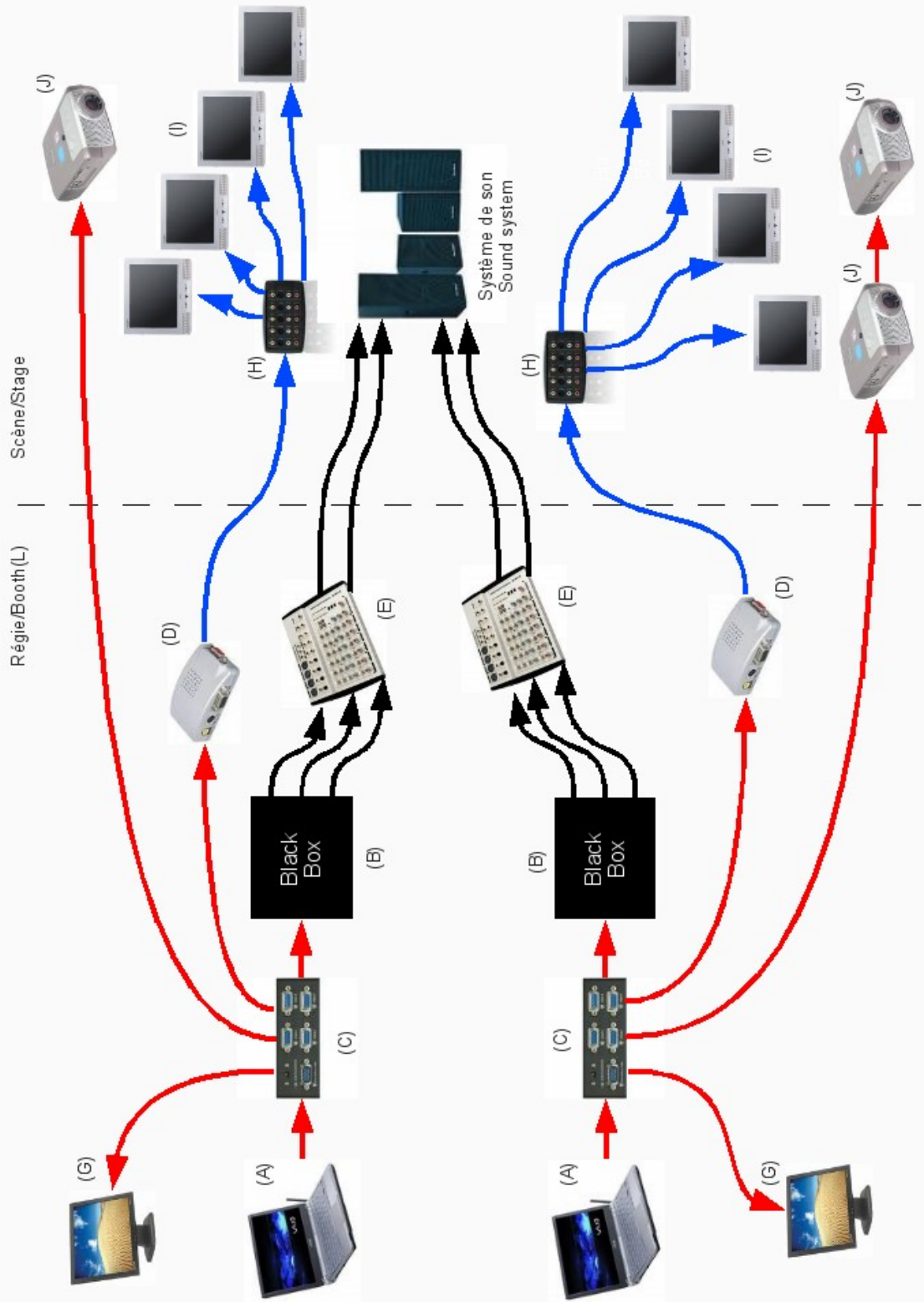

DEVIS TECHNIQUE

LES ARTISTES

Les **artistes** produisent les sorties suivantes:

- 2 signaux vidéo VGA 1024x768 60hz: Le premier signal est acheminé à un projecteur central, l'autre à deux autres projecteurs (pour un total de 3 projections).
- 2 signaux vidéo composite NTSC/PAL : Le premier est distribué sur 4 télévisions, l'autre sur 4 autres télévisions.
- 2 paires stéréo ¼ jack (pour un total de 4 sorties sonores).

Les **artists** fourniront:

ID	#	Description
A	2	Ordinateurs portables
B	2	Boîtes noires
C	2	Amplificateurs/distributeurs VGA (1 VGA à 4 VGA)
D	2	Convertisseurs VGA à NTSC/PAL(composite)
E	2	Console audio
F	3	«Multiprises » (power bar) 3 broches américaines 120V

L'ORGANISATION HÔTE

L'**organisation hôte** devra fournir l'**équipement** suivant:

ID	#	Description
G	2	Écrans d'ordinateurs avec entrée VGA (LCD de préférence)
H	2	Amplificateurs/distributeurs NTSC/PAL (1 composite à 4 composites)
I	8	Télévisions 4:3 à rayon cathodique identiques de 27 pouces / 72 cm
J	3	Projecteurs 4:3 de 5000 lumen (ou plus)
K	4	Strobes <i>Atomic 3000</i> et 1 <i>Detonator</i>
L	1	Régie des artistes: une table à l'arrière de la salle suffisamment grande pour accommoder 2 ordinateurs portables, 2 consoles audio et 2 écrans d'ordinateur
M	1	<i>Amplificateur/distributeur VGA (uniquement nécessaire si un des projecteurs ne possède pas de « VGA through »)</i>
N	1	<i>Convertisseur du courant électrique si nécessaire (conversion de l'alimentation locale en 3 broches américaines 120V)</i>

The **host organization** will require the following **wiring**:

#	Description
2	Câbles BNC/RCA de la régie(L) aux amplificateurs/distributeurs NTSC/PAL(H) sur scène

8	Câbles BNC/RCA entre les amplificateurs/distributeurs NTSC/PAL(H) et les télévisions(I)
2	Câbles VGA entre la régie(L) et les projecteurs(J)
1	Câble VGA interconnectant deux des projecteurs(J)
4	Câbles ¼ jack/XLR entre la régie(L) et la scène

NOTES

- **Tvestroy** nécessite un système de son de haute qualité (meyer, l-accoustics) et exploite une configuration *left-right-centre* Un bon nombre de *subwoofers* doit être aligné devant la scène.
- Les télévisions(I) doivent être alignées devant les projections sans les bloquer.
- Les strobes(K) doivent faire face au public afin de produire un effet d'aveuglement.
- Le temps de montage pour les artistes est de moins d'une heure. Une autre heure est requise pour la répétition de la performance.